

MANUEL DE MONTAGE ET D'UTILISATION

Baby-Foot Club (KD)

Réf : STL00-OR / STL00-BK / STL00-OAK

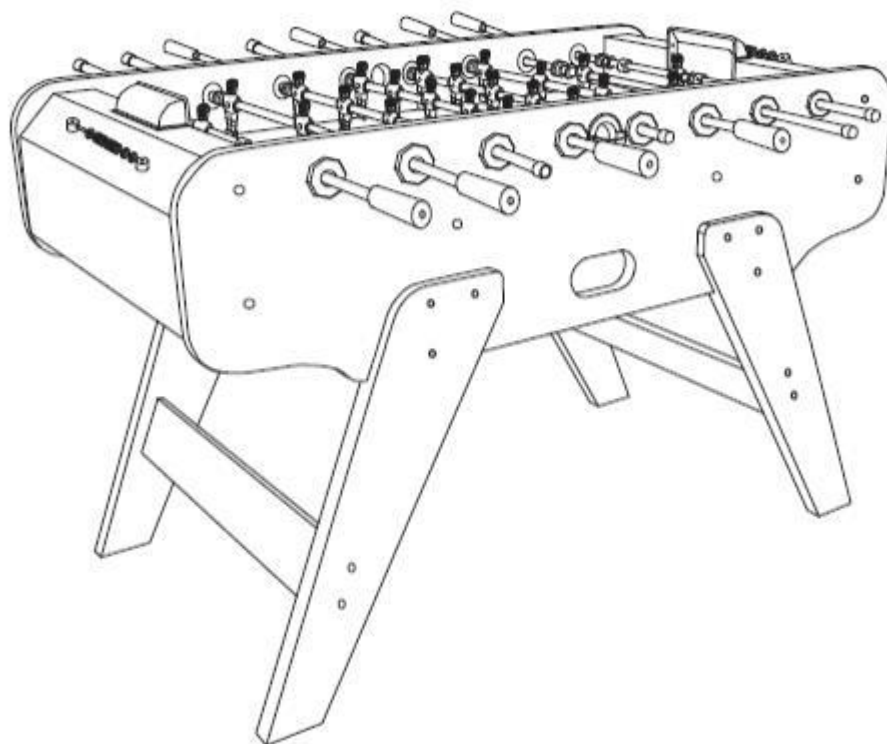

LIRE ATTENTIVEMENT CE MANUEL AVANT UTILISATION



Notice mise à jour le 08/07/2024

SOMMAIRE

INTRODUCTION	Page 3
CONSEILS ET AVERTISSEMENTS	Page 4
ENTRETIEN ET RECYCLAGE	Page 4
INVENTAIRE	Page 5
MONTAGE	Page 9
GARANTIES	Page 16
ANNEXE	Page 18



FR :

LES VIDÉOS DE MONTAGE ET D'INFORMATION PRODUITS SONT DISPONIBLES SUR NOTRE CHAÎNE YOUTUBE JT2D SPORTS & LOISIRS

EN :

ALL ASSEMBLY VIDEO OF OUR PRODUCTS ARE AVAILABLE ON OUR YOUTUBE CHANNEL: **JT2D SPORTS & LOISIRS**

DE :

ALLE MONTAGE-VIDEOS UNSERER PRODUKTE SIND AUF UNSEREM YOUTUBE-KANAL VERFÜGBAR: **JT2D SPORTS & LOISIRS**

ES :

TODOS LOS VIDEOS DE MONTAJE DE NUESTROS PRODUCTOS ESTÁN DISPONIBLES EN NUESTRO CANAL DE YOUTUBE : **JT2D SPORTS & LOISIRS**

IT :

TUTTI I VIDEO DI ASSEMBLAGGIO DEI NOSTRI PRODOTTI SONO DISPONIBILI SUL NOSTRO CANALE YOUTUBE : **JT2D SPORTS & LOISIRS**

INTRODUCTION

Merci pour l'achat de ce produit.

Avant d'utiliser le produit, veuillez lire cette notice afin d'évaluer les précautions d'emplois et le montage de celui-ci.

Pour éviter toute blessure ou d'abimer le produit, merci de prendre connaissance des conseils et règles de sécurité appropriées.

- Produit à installer à l'intérieur, dans un endroit sec, éviter les endroits humides.
- Montage & déplacement : minimum 2 adultes – produit lourd et fragile.
- Assurez-vous que toutes les vis soient bien fixées.
- Faire l'inventaire des pièces renseignées dans le manuel avant le montage.
- En cas d'article manquant, adressez-vous au vendeur dans un délai de 48h à la réception du produit sinon votre demande ne sera pas prise en compte.



LIVRAISON



- **Le colis était abîmé au moment de la livraison**

Si votre produit présente un défaut ou des pièces manquantes à la suite d'un problème lié au transport et que vous avez émis des réserves concrètes sur l'état de la marchandise et non du colis, merci d'envoyer les photos du problème ainsi que la facture d'achat à sav@jt2d.com sous 72h ouvrées. Notre service client prendra en compte votre réclamation.

Si en revanche, vous avez accepté le colis sans vérifier l'état de la marchandise ni avoir émis de réserves : nous déclinons toute responsabilité. Les destinataires ont l'obligation de vérifier l'état de la marchandise avant de signer le bon de livraison.

- **L'emballage était intact et le produit présente un problème non lié au transport ou des pièces manquantes**

Merci d'envoyer les photos du problème à sav@jt2d.com en y ajoutant la facture d'achat. Notre service client prendra en compte votre réclamation.

NB : En cas de réserve soyez le plus précis possible («sous réserve de déballage» n'a aucune valeur juridique)

Si vous signez sans émettre de réserve caractérisée, le bon de livraison atteste légalement de votre accord sur l'état de votre marchandise et l'acceptation en état de celle-ci. Le produit vous convient donc en l'état. Une fois le bon de livraison signé, le produit vous appartient, personne ne pourra être tenu responsable d'éventuelles dégradations subies lors du transport si elles n'ont pas été mentionnées sur le bon de livraison. Aucun dédommagement ne pourra être demandé.

CONSEILS ET AVERTISSEMENTS :



Ce produit est pour un usage domestique seulement ! Et non pas pour un usage commercial. Ne pas utiliser ce produit à d'autres fins que celles prévues. Toute utilisation commerciale, publique ou institutionnelle nous décline de toute responsabilité et annule toutes les garanties.

- Ne rien stocker et ne pas prendre appui ou marcher/monter sur le Baby-Foot.
- Ne pas déposer d'objets pouvant déformer le support ou de liquides susceptibles d'endommager la surface.
- Ne pas entreposer dans une pièce humide ou en extérieur.
- En cas de déménagement, démonter les pieds du baby-foot avant de le déplacer, et le transporter à deux.

Entretien des barres :









Pensez à huiler les barres pour une plus longue durée de vie du produit.









Conseil d'élimination :







Au déballage du carton ainsi qu'à la fin de la durée de vie du produit, merci d'amener les déchets et emballages du produit dans un centre de tri ou déchetterie mis à disposition proche de chez vous.

INVENTAIRE

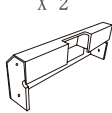
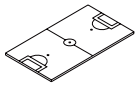
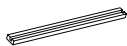
N°	Image	Qté	Descriptif	Commentaire
A/B/C	<p>X 12 A X 12 M10 B X 12 C</p>	12 de chaque	Vis A / Rondelle B / Ecrue C	Pour l'assemblage des pieds sur le caisson
D et E	<p>X 8 D X 8 M6 E</p>	8 de chaque	Vis D / Ecrue E	Pour l'assemblage de la barre de soutien entre les pieds
F et G	<p>X 8 F X 8 G</p>	8 de chaque	Vis F / Ecrue G	Pour la fixation des joueurs
H	<p>X 8 H</p>	8	Vis H	Pour la fixation des buts
I	<p>X 4 I</p>	4	Vis I	Pour la fixation des compteurs de point
J	<p>X 2 J</p>	2	Vis J	Pour la fixation des «service balle »
K	<p>X 8 K</p>	8	Vis K	Pour la fixation des poignées
L	<p>X 1 L</p>	1	Clé allen	

M	<p>X 1</p>  <p>M</p>	1	Clé de serrage	
N	<p>X 2</p>  <p>N</p>	2	But	A fixer avec les vis H
O	<p>X 2</p>  <p>O</p>	2	Compteur de point	A fixer avec les vis I
P	<p>X 2</p>  <p>P</p>	2	Service balle	Pour engager la balle sur le terrain. A fixer avec les vis J
Q	<p>X 8</p>  <p>Q</p>	8	Poignée	A fixer sur les barres de joueurs avec la vis K.
R	<p>X 8</p>  <p>R</p>	8	Embout noir	A placer à l'extrémité de la barre de joueur
S	<p>X 3</p>  <p>S</p>	3	Balle	
T	<p>X 2</p>  <p>T</p>	2	Tuyau retour de balle	A placer sous le terrain du babyfoot

H1	X 8  H1	8	Vis H1	Pour le montage du caisson
H2	X 12  M8 H2	12	Ecrou H2	Pour le montage du caisson et des barres de soutien
H3	X 4  H3	4	Ecrou H3	Pour le montage des barres de soutien
H4	X 8  H4	8	Vis H4	Pour la fixation du terrain
H5	X 12  H5	12	Vis H5	Pour la fixation du retour de balle
H6	X 1  H6	2	Clé à mollette	
P1	X 2  P1	2	Partie latérale du caisson P1	A fixer aux parties du caisson but avec H1/ H2
P2L	X 2  P2L	2	Pied gauche	A fixer avec pcs A / B / C
P2R	X 2  P2R	2	Pied droit	A fixer avec pcs A / B / C

P3	 <p>X 2 P3</p>	2	Barre de soutien des pieds	A fixer avec pcs E et D
P4	 <p>X 2 P4</p>	2	Partie du caisson but	A monter avec les parties latérales du caisson P1 à l'aide fr H1/H2
P5	 <p>X 1 P5</p>	1	Terrain	A monter lors du montage du caisson
P6	 <p>X 2 P6</p>	2	Ensemble barre de soutien du caisson	A fixer sous le terrain à l'aide de H2/H3
P7	 <p>X 2 P7</p>	2		
P8	 <p>X 2 P8</p>	2		
P9	 <p>X 2 P9</p>	2	Retour de balle	A fixer avec H5 sur les parties latérales du caisson
C1 à C4	 <p>X 1 X 1 X 1 X 1 C1 C2 C3 C4</p>	4	Equipe joueurs bleus	Sur les barres C2 à C4, un joueur reste à fixer. Barre C1 caoutchouc à fixer
C5 à C8	 <p>X 1 X 1 X 1 X 1 C5 C6 C7 C8</p>	4	Equipe joueurs rouges	Sur les barres C6 à C8 un joueur reste à fixer. Barre C1 caoutchouc à fixer

MONTAGE

ETAPE 1 : Montage du caisson

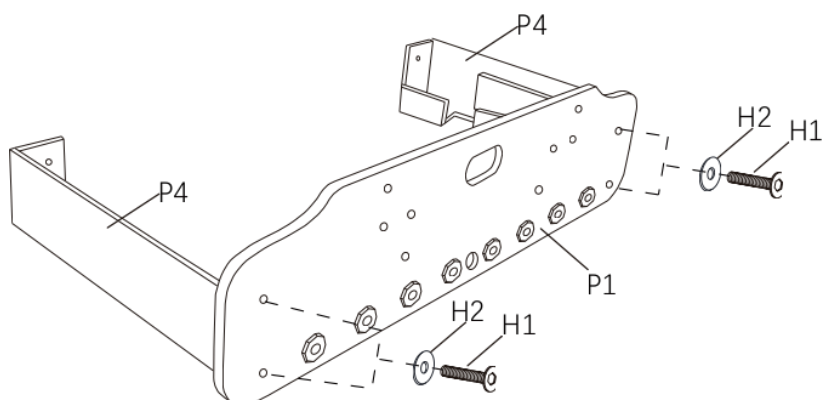
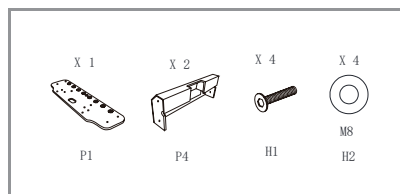

ETAPE 2 : Montage du terrain

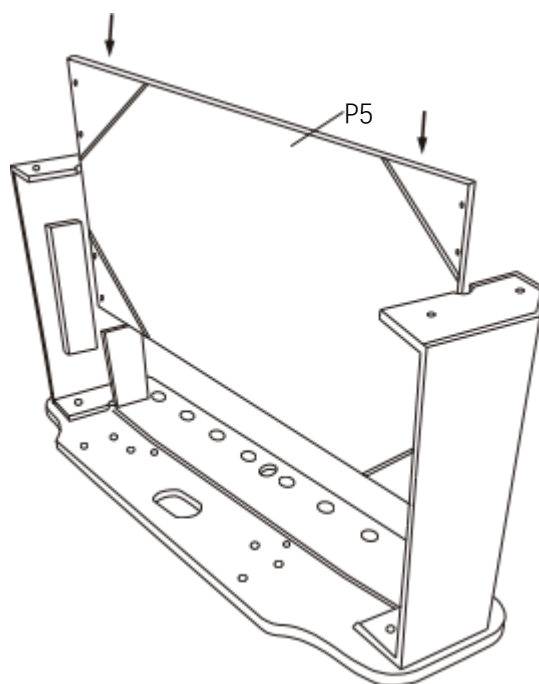
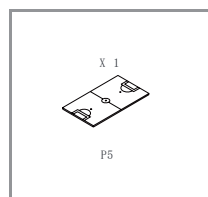

ETAPE 3 : Suite Montage du caisson

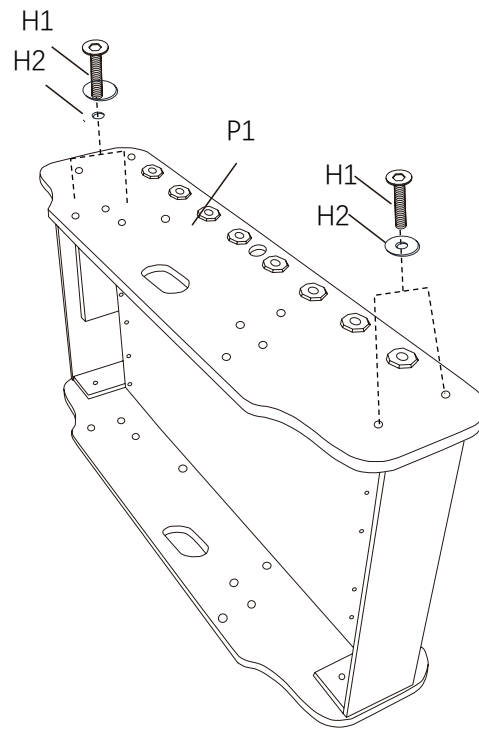
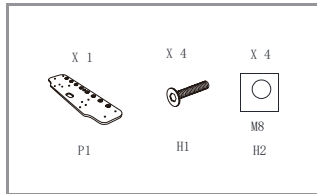

ETAPE 4 : Fixation des barres de soutien + fixation du terrain

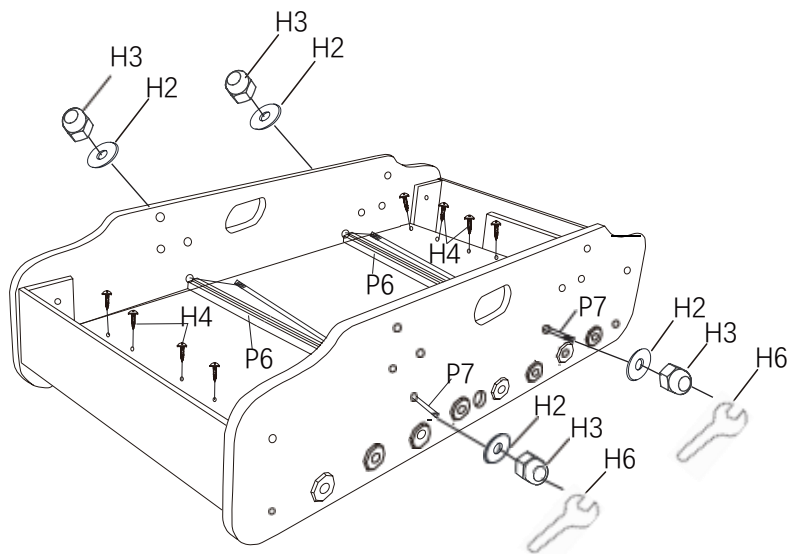
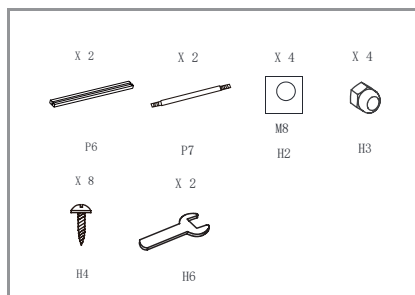

ETAPE 5 : Fixation des tuyaux retour de balle

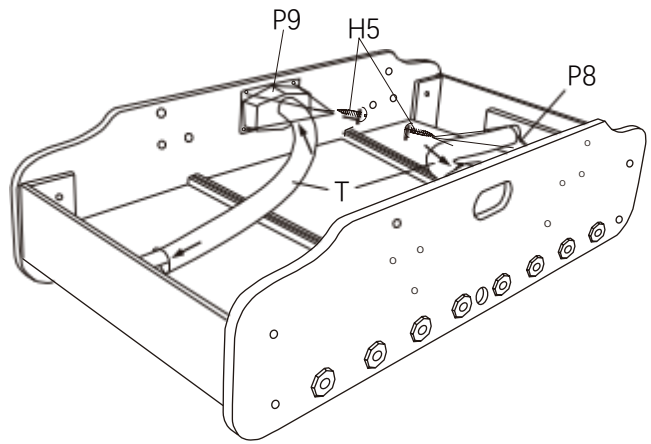
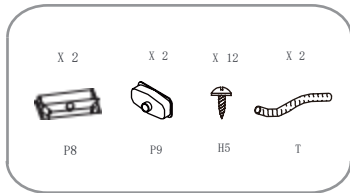

ETAPE 6 : Assemblage des pieds sur la structure / Installation des barres de soutien entre les pieds

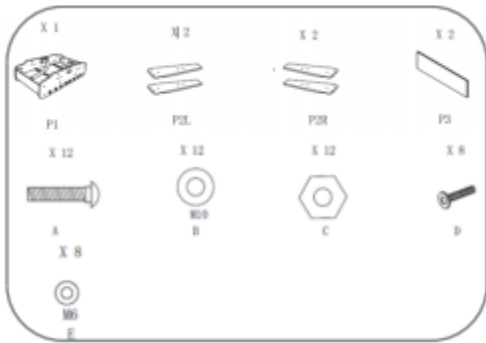

Fixer l'extrémité du tuyau sur « la sortie de balle »

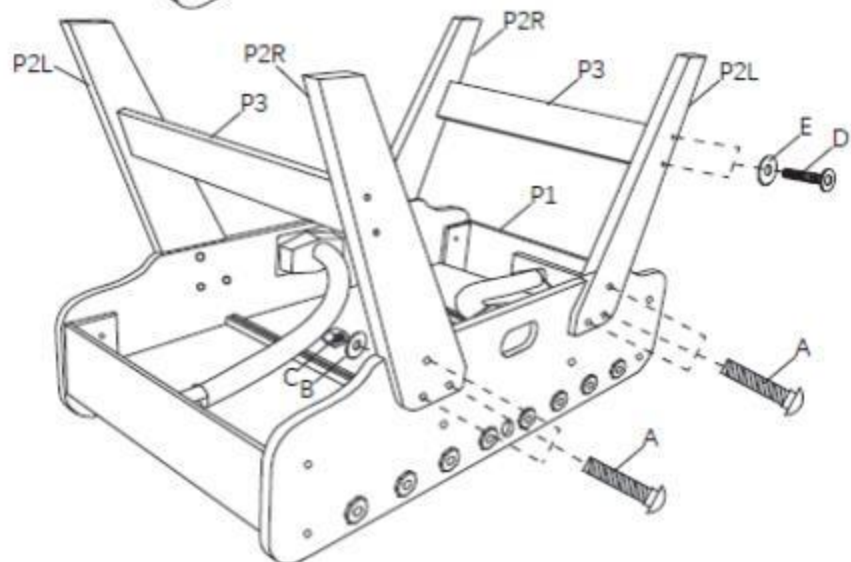
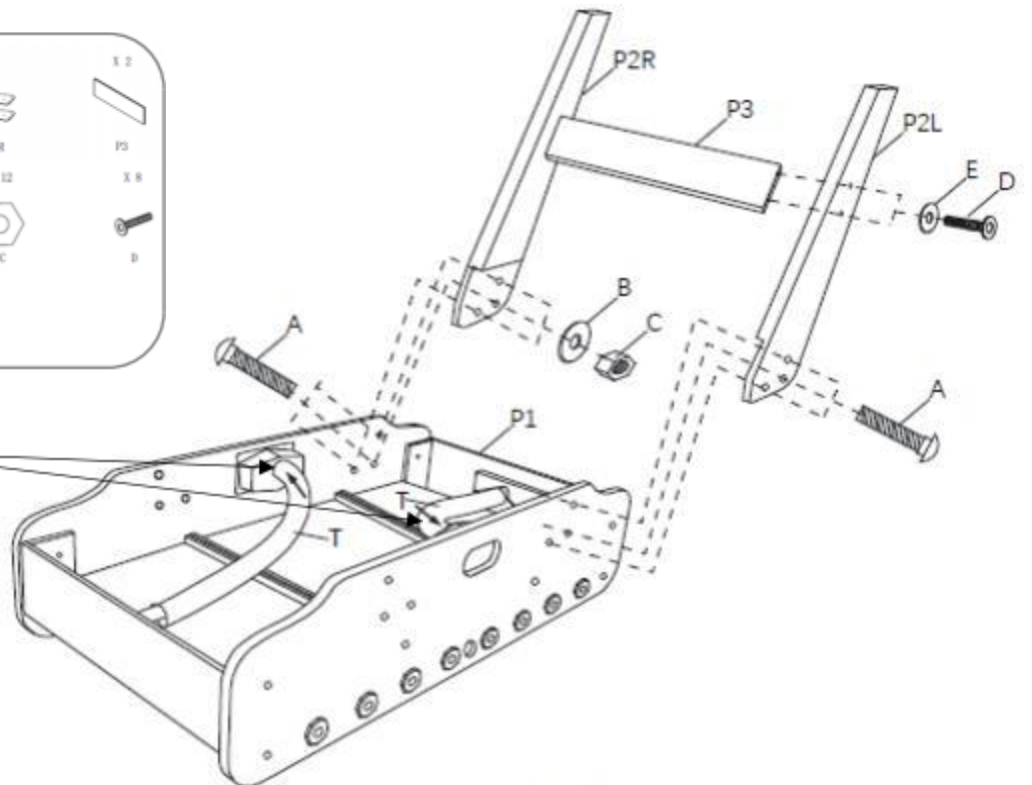

ETAPE 7 : Placement des barres de joueurs

Sur chaque barre de joueur, un joueur n'est pas fixé afin de faciliter l'insertion des barres sur la structure principale (pour la barre 1 joueur, le caoutchouc n'est pas fixé). Les joueurs sont à fixer dans l'étape suivante.

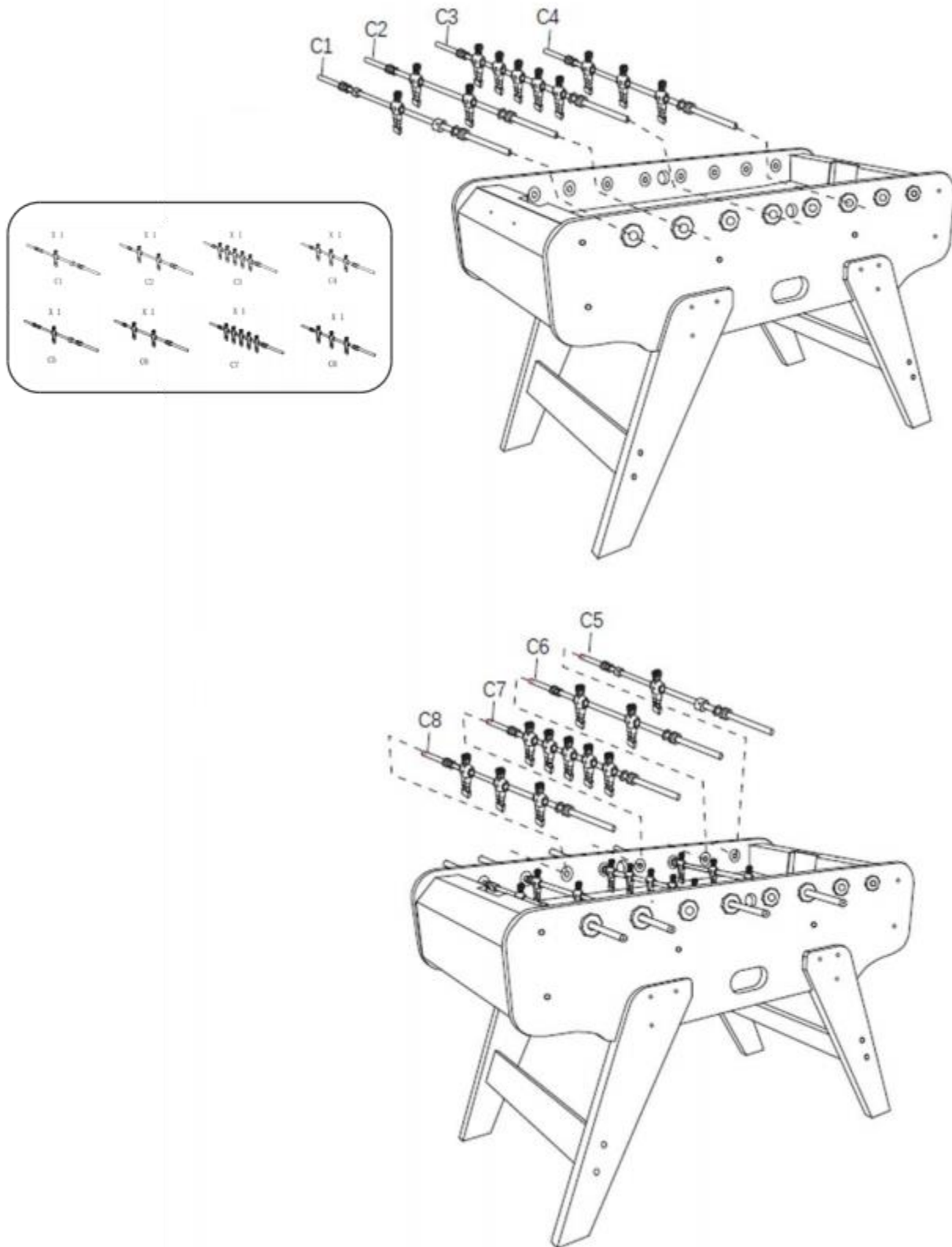

ETAPE 8 : Fixation des joueurs sur les barres

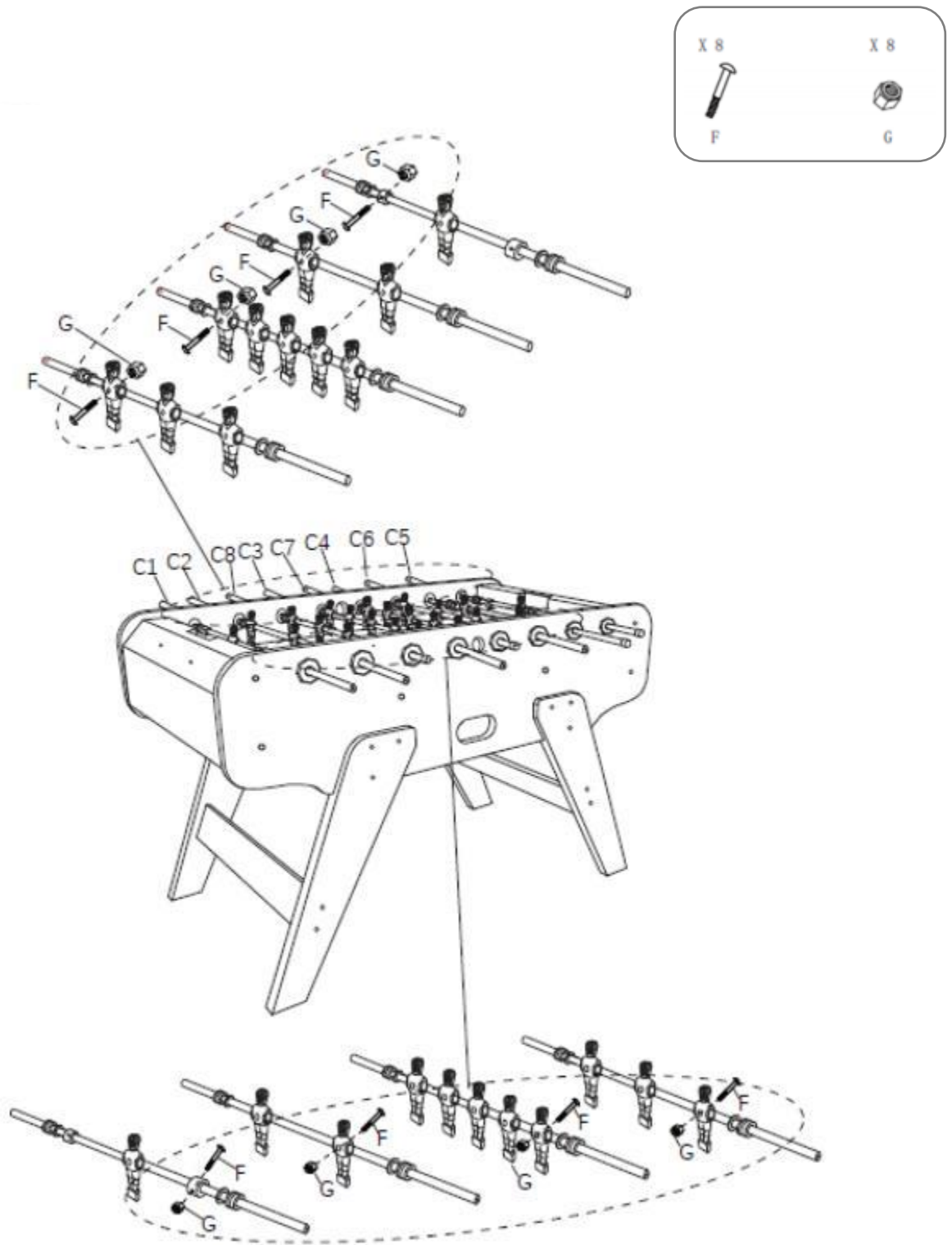

ETAPE 9 : Fixation des buts / des compteurs de points / des poignées / des embouts noir et du service balle

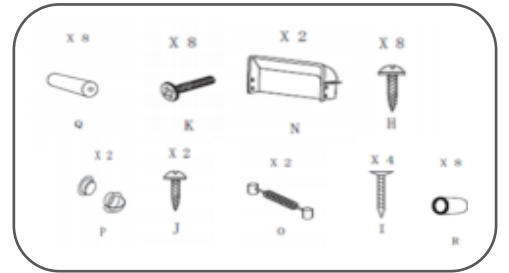
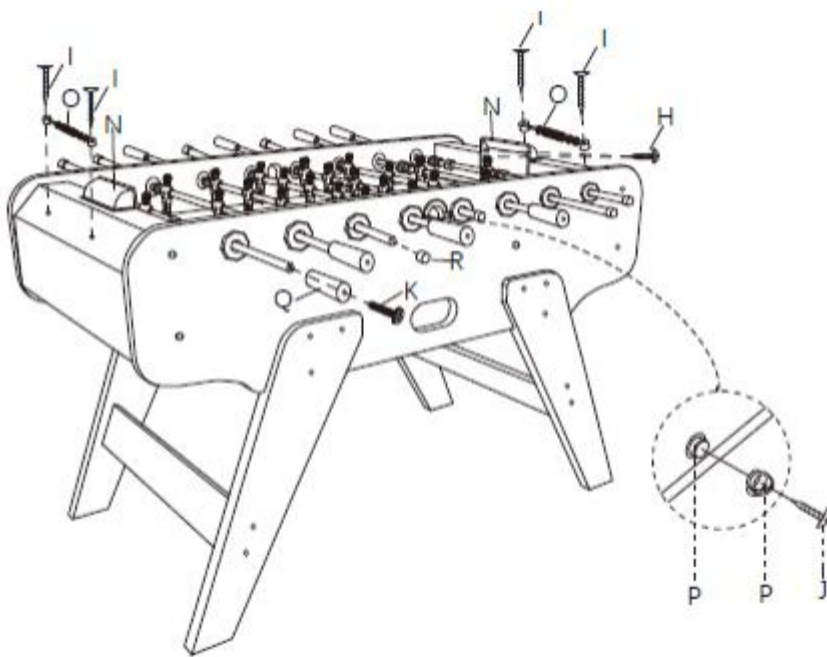

Votre baby-foot est maintenant assemblé et prêt à être utilisé !

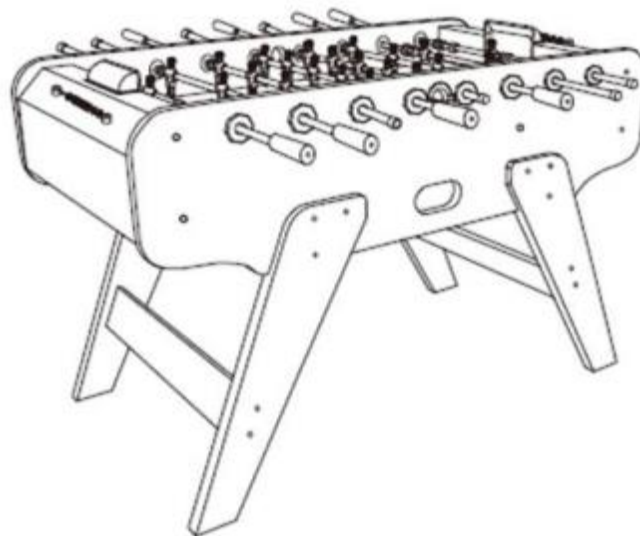

GARANTIES

Votre produit bénéficie des garanties légales énoncées ci-après pour tout usage normal d'utilisation et en ayant respecté les instructions de montage.

Au-delà de la période de garantie, il vous est possible de consulter le site Internet pour d'éventuelles pièces détachées ou accessoires.

Nous sommes tenus des défauts de conformité du/des produit(s) dans les conditions des articles L.217-4 et suivants du Code de la consommation et des défauts cachés des produits vendus dans les conditions prévues aux articles 1641 et suivants du Code Civil.

Mise en œuvre

Vous disposez d'un délai de deux (2) ans à compter de la délivrance du produit pour obtenir la mise en œuvre de la garantie légale de conformité en cas d'apparition d'un défaut de conformité. Durant ce délai, vous n'êtes tenu d'établir que l'existence du défaut de conformité et non la date d'apparition de celui-ci.

La garantie légale de conformité emporte obligation pour le professionnel, le cas échéant, de fournir toutes les mises à jour nécessaires au maintien de la conformité du bien.

La garantie légale de conformité donne au client droit à la réparation ou au remplacement du bien.

Si le bien est réparé dans le cadre de la garantie légale de conformité, le client bénéficie d'une extension de six mois de la garantie initiale.

Si le client demande la réparation du bien, mais que le vendeur impose le remplacement, la garantie légale de conformité est renouvelée pour une période de deux (2) ans à compter de la date de remplacement du bien.

Le client peut obtenir une réduction du prix d'achat en conservant le bien ou mettre fin au contrat en se faisant rembourser intégralement contre restitution du bien, si :

1° Le professionnel refuse de réparer ou de remplacer le bien ;

2° La réparation ou le remplacement du bien intervient après un délai de trente jours ;

3° La réparation ou le remplacement du bien occasionne un inconvénient majeur pour le client, notamment lorsque le consommateur supporte définitivement les frais de reprise ou d'enlèvement du bien non conforme, ou s'il supporte les frais d'installation du bien réparé ou de remplacement ;

4° La non-conformité du bien persiste en dépit de la tentative de mise en conformité du vendeur restée infructueuse.

Le client a également droit à une réduction du prix du bien ou à la résolution du contrat lorsque le défaut de conformité est si grave qu'il justifie que la réduction du prix ou la résolution du contrat soit immédiate. Le client n'est alors pas tenu de demander la réparation ou le remplacement du bien au préalable.

Le client n'a pas droit à la résolution de la vente si le défaut de conformité est mineur.

Les droits mentionnés ci-dessus résultent de l'application des articles L. 217-1 à L. 217-32 du code de la consommation.



SERVICE APRÈS-VENTE

Notre équipe de conseillers et d'experts en service après-vente sont là pour répondre à vos questions et vous conseiller sur le choix des pièces détachées et des accessoires de votre produit grâce à leurs connaissances techniques de chaque modèle.

N'hésitez pas à nous contacter, du lundi au vendredi, de 9 h à 17 h :

Téléphone au : +33 (0)7.57.900.901

Email : sav@it2d.com

Adresse :

13 rue del'Industrie Zlides Joncaux

64700 Hendaye

France

ANNEXE

Les pièces mentionnées dans le tableau ci-dessous sont déjà assemblées sur le produit à réception et donc pour la plupart invisibles. Ne pas les prendre en compte dans l'inventaire des pièces à réception de votre colis

N° Pièce	Libellé	Qte	Commentaires
STL00_P2L-P2R	Lot de 2 Pieds : 1 gauche et 1 droit	1	
STL00_Z	1 x Sachet devis A/B/C/D/E/F/G/H/I/J/K/L/M	1	